

Serie W6.6



DOWNLOAD
DATASHEET

Valvola di ritegno a disco in acciaio inox - wafer
Disc wafer stainless steel spring check valve



b-Smart, Be-Brandoni



brandoni
VALVES

www.brandonivalves.com

W/6.6_24/02/2022

Valvola di ritegno a disco in acciaio inox - wafer / Disc wafer stainless steel spring check valve

Le valvole serie W6 sono valvole di ritegno a disco wafer realizzate in accordo alle normative di prodotto rilevanti ed al sistema di gestione della qualità EN ISO 9001.

Sono disponibili nelle versioni:

W6.626 > in acciaio inossidabile CF8M e tenuta metallo-metallo, idonee anche per impianti chimici, alimentari e vapore.

(Fatta salva la scelta corretta dell'articolo in base all'applicazione)

Sono idonee: per installazione in posizione orizzontale o verticale.

The valves in series W6 are disc wafer spring check valves, which are manufactured in accordance with the relevant product standards, and in conformity with the quality requirements of EN ISO 9001.

They are available in the following versions:

W6.626 > in stainless steel CF8M and metal/metal seal, suitable also for chemical plants, food processing and steam. (Please ensure the choice of the corresponding item)

YES: for installing in a horizontal or vertical position.

Certificazioni / Certifications



Conformi alla direttiva 2014/68/UE (ex 97/23/CE PED)
Conformi al D.M. 174 (direttiva 98/83/CE), per utilizzo a contatto con acqua potabile.

Norme costruttive e di collaudo (equivalenti):

Scartamento: EN558 ISO 5752
Flange: EN 1092 ISO 7005, ANSI B16.5
Design: EN12516, EN12334
Marcatura: EN19
Collaudo: testate al 100% EN 12266

*In conformity with directive 2014/68/UE (ex 97/23/CE PED)
Suitable for drinking water application, comply with Italian regulation D.M.174*

Design and testing standards (correspondences) :

*Face-to-face: EN558 ISO 5752
Flanges: EN 1092 ISO 7005, ANSI B16.5
Design: EN12516, EN12334
Marking: EN19
Testing: 100% testing in accordance with EN 12266*

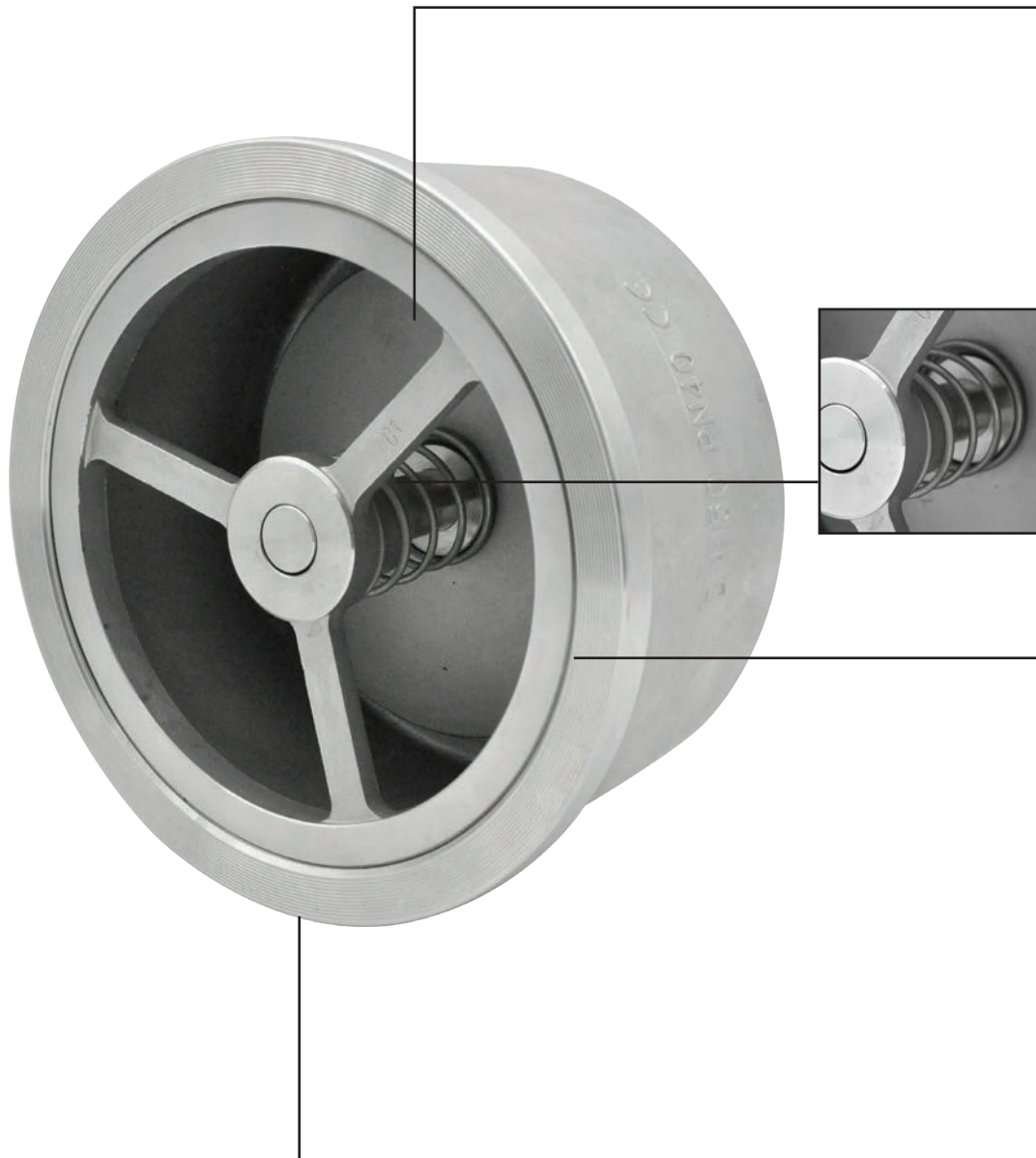

Tenuta metallo-metallogrado di tenuta G EN 12266-1
Metal-metal seat leakage rate G EN 12266-1

La molla in acciaio inox permette il montaggio in ogni posizione.
The stainless steel spring allows the valves to be assembled in all positions.

Adatta per installazione tra flange:
PN6-10-16-25-40 - ANSI 150. (per flange ANSI DN15-65 solo flange piane)
*Suitable for installation between flanges:
PN6-10-16-25-40 - ANSI 150. (ANSI flanges: DN 15-65 flat flange only)*

Scartamento normalizzato EN558-49. Installazione tra due controflange. Ingombro ridotto.
Face to face dimensions -standardized - EN 558-49. Mounting between flanges, reduced dimensions.

CF8M



W6.626

Corpo: acciaio inox
 Disco: acciaio inox
 Tenuta: metallo/metallo
 Temp: da -25 a +180°C
 Body: stainless steel
 Disc: stainless steel
 Seat: metal/metal
 Temp: -25 +180°C

I componenti ed accessori realizzati in acciaio NON inox, anche se protetti da verniciatura, zincatura o altro trattamento, se utilizzati in ambienti all'aperto, in condizioni di forte umidità/condensa od in ambienti aggressivi, possono mostrare una durata di protezione all'ossidazione limitata nel tempo.
 Components and accessories made in steel different from stainless steel, even if protected by painting or galvanizing, if used in outdoor environments, in conditions of high humidity / condensation or in aggressive environments, may exhibit a limited protection span against oxidation.

W6 DN 15-100

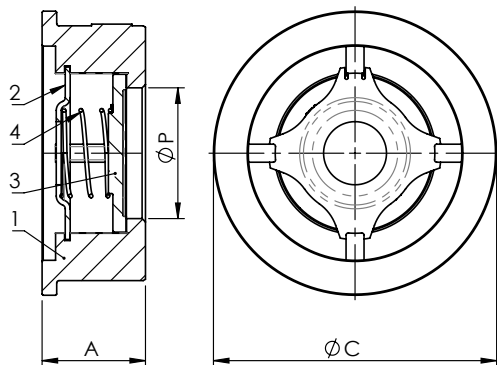

W6 DN 125-200

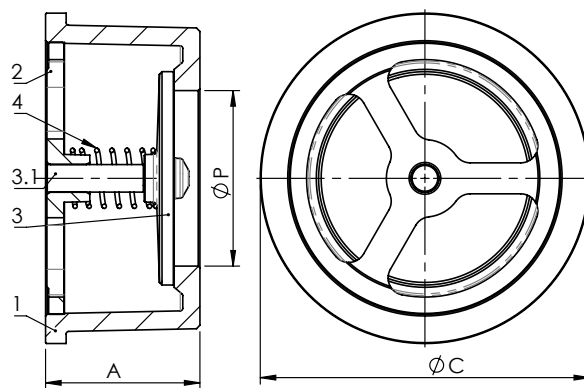

Dimensioni (mm) / Dimensions (mm)

DN	15	20	25	32	40	50	65	80	100	125	150	200
P	15	20	25	32	40	49	62	75	85	118	140	185
A	16	19	21	27	31	40	46	50	60	90	106	140
C	39	46	54	70	83	96	115	135	150	187	217	274

Peso (kg) / Weight (kg)

kg	0,09	0,12	0,16	0,31	0,43	0,78	1,03	1,54	2,3	5,5	8,3	16,1
----	------	------	------	------	------	------	------	------	-----	-----	-----	------

Materiali / Materials

	Componente - Component	Materiale - Material
1	Corpo - Body	Acciaio inox - Stainless steel ASTM A351 gr. CF8M
2	Disco - Disc	Acciaio inox - Stainless steel ASTM A351 gr. CF8M
3	Stella - Star	Acciaio inox - Stainless steel ASTM A351 gr. CF8M
4	Molla - Spring	Acciaio inox - Stainless steel AISI 316

Pressione massima / Maximum pressure

DN	Acqua (bar) Water (bar) **	Liquidi pericolosi Hazardous liquids	Liquidi non pericolosi Non-hazardous liquids	Gas pericolosi Hazardous gases	Gas non pericolosi Non-hazardous gases
	PS (bar)				
15	40	40	40	40	40
20				30	
25				25	
32				20	
40				15	
50				12	
65				10	
80				NO	
100				35	
125				28	
150				23	
200				17	

* gas, liquidi pericolosi secondo 2014/68/EU e 1272/2008 (CLP)
 ** Per la raccolta, distribuzione e deflusso di acqua (PED 2014/68/EU 1.1.2b)
 * hazardous gas, liquids acc. 2014/68/EU e 1272/2008 (CLP)
 ** For supply, distribution and discharge of water (PED 2014/68/EU 1.1.2b)

Pressione minima
Minimum pressure

vd. tabella - refer to chart

Contropressione minima
Minimum Countrepressure

0,1 bar

Pressione minima di apertura (mmH₂O) / Cracking pressure (mmH₂O)

DN mmH ₂ O	15	20	25	32	40	50	65	80	100	125	150	200
	230	230	230	240	250	250	260	260	270	360	360	400

Temperatura / Temperature

Temperatura - Temperature	min °C	max°C - Max°C	
		continuo - continuous	picco - peak
W6.626	-25	180	-

Attenzione: la pressione massima di utilizzo diminuisce con la temperatura, vedi diagramma "Pressione/Temperatura"
 NB: the maximum working pressure decreases while the temperature increases; please refer to "pressure/temperature" chart

Diagramma Pressione/Temperatura

Pressure/temperature chart

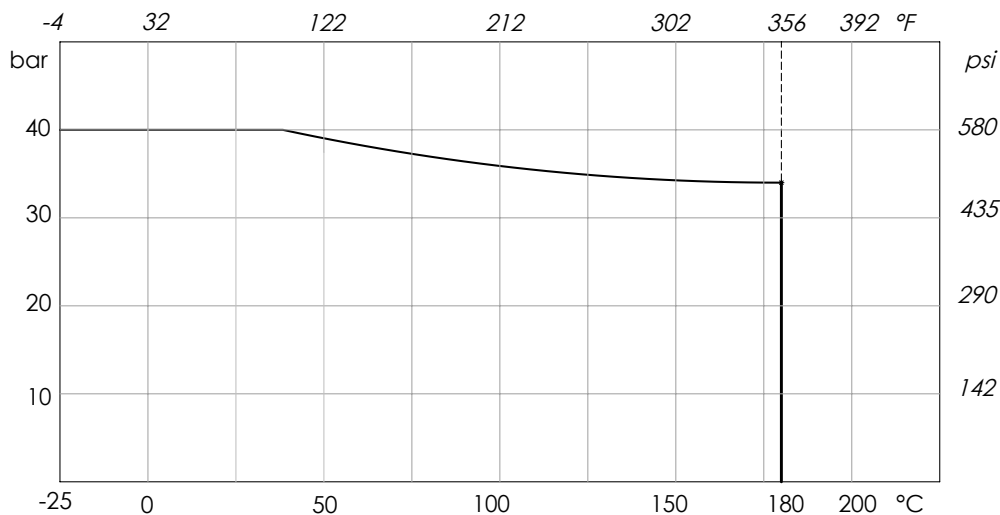

Perdite di carico Fluido: acqua (1m H₂O = 0,098bar)

Head loss Fluid: water (1m H₂O = 0,098bar)



Tabella Kv - DN / Kv-DN chart

DN	15	20	25	32	40	50	65	80	100	125	150	200
Kv	4.4	6.8	10	18.1	27.4	44.8	75	109.1	152.3	183	250	370

Istruzioni e Avvertenze per le serie W6

STOCCAGGIO

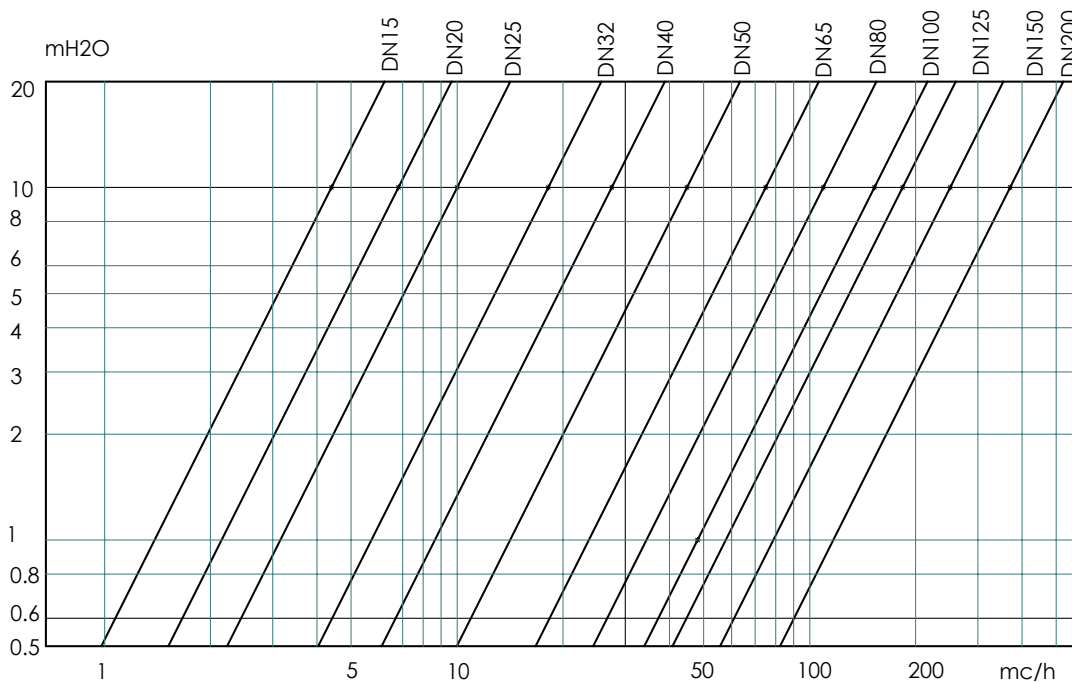
Conservare in ambiente chiuso e asciutto.

MANUTENZIONE

La valvola non prevede manutenzione.

AVVERTENZE

Prima di procedere a qualunque intervento di manutenzione o smontaggio: attendere il raffreddamento di tubazioni, valvola e fluido, scaricare la pressione e drenare linea e tubazioni in presenza di fluidi tossici, corrosivi, infiammabili o caustici. Temperature oltre i 50°C e sotto gli 0°C possono causare danni alle persone.

INSTALLAZIONE

- Maneggiare con cura.
- Le flange non devono essere saldate alle tubazioni dopo che la valvola è stata installata.
- I colpi d'ariete possono causare danni e rotture. Inclinazioni, torsioni e disallineamenti delle tubazioni possono causare sollecitazioni improprie sulla valvola una volta installata. Raccomandiamo di evitarli per quanto possibile o adottare giunti elastici che possano attenuarne gli effetti.

Art. W6.o Montabili tra flange (PN16/10/6 EN 1092 - ANSI cl. 150 B16.5, B16.1, B16.24, B16.42. Per i DN 15-65 utilizzare esclusivamente flange piane).

Art. W6.6 Montabili tra flange (PN40/16/10/6 EN 1092 - ANSI cl. 150 B16.5, B16.1, B16.24, B16.42. Per i DN 15-65 utilizzare esclusivamente flange piane).

I diametri di montaggio sono indicati in tabella.

- Installabili in posizione orizzontale e verticale.
- La molla non garantisce la tenuta se installata in verticale con flusso discendente.
- Posizionare la valvola in un tratto di tubazione rettilineo, il più lontano possibile da eventuali curve, gomiti e pompe, o comunque in modo tale da evitare turbolenze in prossimità della valvola.
- Prima dell'installazione rimuovere eventuali residui di saldatura.
- Serrare i tiranti a coppie contrapposte.

NOTA. Questa valvola è unidirezionale: installare secondo il senso del flusso indicato sul corpo

SMALTIMENTO

Se la valvola opera a contatto con fluidi tossici o pericolosi, prendere le necessarie precauzioni ed effettuare pulizia dai residui eventualmente intrappolati nella valvola. Il personale addetto deve essere adeguatamente istruito ed equipaggiato dei necessari dispositivi di protezione.

Prima dello smaltimento, smontare la valvola e suddividere i componenti in base al tipo di materiale. Consultare le schede prodotto per maggiori informazioni. Avviare i materiali così suddivisi al riciclaggio (per es. materiali metallici) o allo smaltimento, in accordo alla legislazione locale in vigore e nel rispetto dell'ambiente.

Instructions and Recommendations for series W6

STORING

Keep in a closed and dry place.

MAINTENANCE

The valve does not require maintenance.

RECOMMENDATIONS

Before carrying out maintenance or dismantling the valve: ensure that the pipes, valves and fluids have cooled down, that the pressure has decreased and that the lines and pipes have been drained in case of toxic, corrosive, inflammable and caustic liquids.

Temperatures above 50°C and below 0°C might cause damage to people.

INSTALLATION

- Handle with care.
- Do not weld the flanges to the piping after installing the valve.
- Water hammers might cause damage and ruptures. Inclination, torsions and misalignments of the piping may subject the installed valve to excessive stresses. It is recommended that elastic joints be used in order to reduce such effects as much as possible.

Art. W6.o for mounting between flanges (PN 16/10/6 EN 1092 - ANSI cl. 150 B16.5, B16.1, B16.24, B16.42. For DN 15-65 use flat face flanges only).

Art. W6.6 for mounting between flanges (PN 40/16/10/6 EN 1092 - ANSI cl. 150 B16.5, B16.1, B16.24, B16.42. For DN 15-65 use flat face flanges only).

Refer to chart for mounting diameters.

- Suitable for mounting in a horizontal or vertical position.
- The spring does not all a full seal if the valve is installed vertically, with a descending flow.
- Place the valve as far away as possible from bends, elbows and pumps, in any case, from any source of turbulence.
- Remove welding residuals before installing the valve.
- Tighten the bolts crosswise.

NOTE. This valve is unidirectional: install in accordance with the flow direction arrow indicated on the body.

DISPOSAL

For valve operating with hazardous media (toxic, corrosive...), if there is a possibility of residue remaining in the valve, take due safety precaution and carry out required cleaning operation. Personnel in charge must be trained and equipped with appropriate protection devices.

Prior to disposal, disassemble the valve and separate the component according to various materials. Please refer to product literature for more information. Forward sorted material to recycling (e.g. metallic materials) or disposal, according to local and currently valid legislation and under consideration of the environment.

